

Collapsible Drying Shelf Assembly Instructions

1. Take one of the tubes without holes and slide the two brackets on it so that the magnets are facing away (figure 1).
2. Insert two corner supports, with the smooth side facing up, onto both ends of the rod (figure 2).
3. Insert each of the two tubes, with holes, into a corner support, so that the short end of the tube is closest to the top (figure 3a). The holes on the tubes need to face inwards (figure 3b).
4. Insert the last two corner supports, with the smooth side facing up, onto the remaining tube, with no holes (figure 4a). Then insert the two corner supports into the tubes with holes (figure 4b).
5. Place the mesh material securely onto the shelf framework (figure 5).
6. Turn the drying shelf over. Place the bent wire securely into the holes (figure 6).
7. Place product onto clean, dry metal surface (figure 7).
8. Place the bent wire into one of the slots on the brackets to secure in place (figure 8).

Holds up to 4 lbs (1,8 kg) evenly distributed. Do not overload.

Instrucciones para el montaje del estante plegable para secado

1. Encaje las dos escuadras en uno de los tubos sin agujeros hasta que sobresalgan los imanes (figura 1).
2. Inserte dos codos esquineros, con el lado liso hacia arriba, en ambas puntas de la varilla (figura 2).
3. Inserte los dos tubos con agujeros en su respectivo codo esquinero, de manera que el extremo corto del tubo quede más cerca de la parte superior (figura 3a). Los agujeros de cada tubo deben quedar hacia adentro (figura 3b).
4. Inserte los últimos dos codos esquineros (con el lado liso hacia arriba) dentro del tubo restante que no tiene agujeros (figura 4a). Después inserte estos dos codos en los tubos con agujeros (figura 4b).
5. Asegure la malla sobre la estructura del estante (figura 5).
6. Voltee el estante de secado. Inserte el soporte de alambre en los agujeros (figura 6).
7. Coloque el producto sobre una superficie metálica limpia y seca (figura 7).
8. Coloque el soporte de alambre en una de las ranuras de las escuadras para que quede asegurado (figura 8).

Soporta hasta 4 lbs (1,8 kg) bien distribuidos. No lo sobrecargue.

Instructions d'assemblage de l'étendoir magnétique pliant

1. Glisser les deux supports sur un des tubes sans trous de sorte que les aimants soient orientés à l'écart de soi.
2. Insérer un raccord à angle droit, face lisse en haut, à chaque extrémité du tube (figure 2).
3. Insérer les deux tubes dotés d'un trou dans les raccords à angle droit (figure 3a). Orienter les tubes pour que les trous se trouvent à l'intérieur et le plus près possible du raccord (figure 3b).
4. Insérer les deux derniers raccords à angle droit, face lisse en haut, dans le dernier tube sans trou (figure 4a). Insérer ensuite les raccords dans les tubes dotés d'un trou (figure 4b).
5. Bien fixer le treillis à la structure de l'étendoir (figure 5).
6. Retourner l'étendoir, puis insérer dans les trous les extrémités de la tige d'appui (figure 6).
7. Placer le produit sur une surface métallique propre et sèche (figure 7).
8. Pour supporter l'étendoir, accrocher la tige d'appui aux fentes des supports (figure 8).

Supporte un poids jusqu'à 4 lb (1,8 kg) réparti uniformément. Ne pas surcharger.

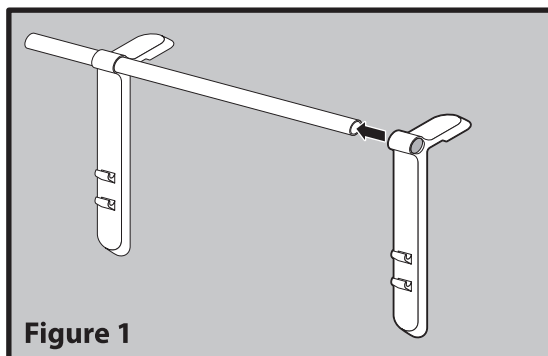

Figure 1

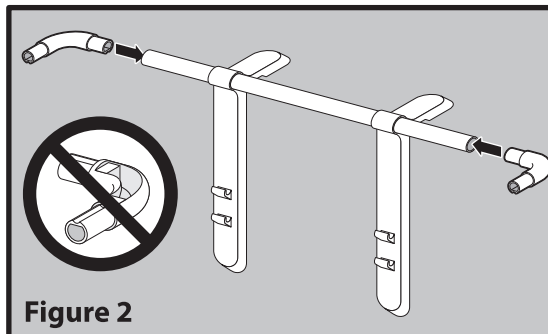

Figure 2

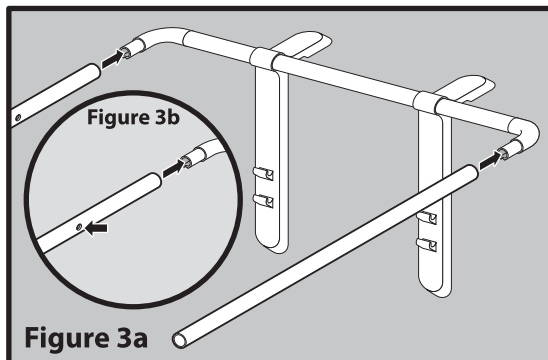

Figure 3a

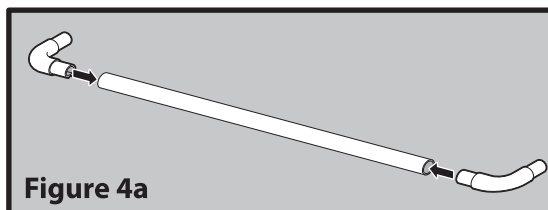

Figure 4a

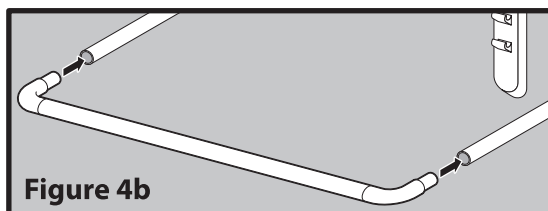

Figure 4b

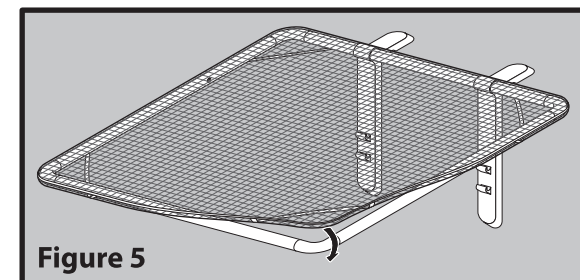

Figure 5

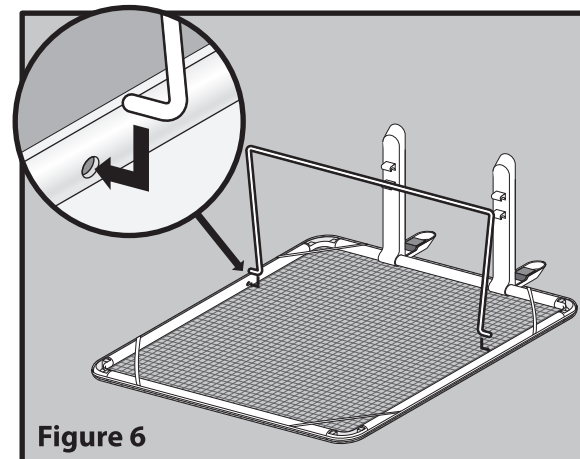

Figure 6

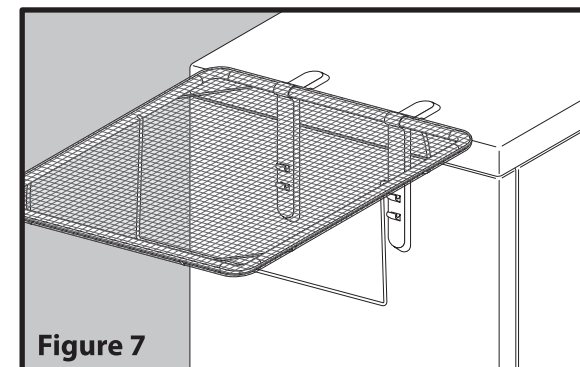

Figure 7

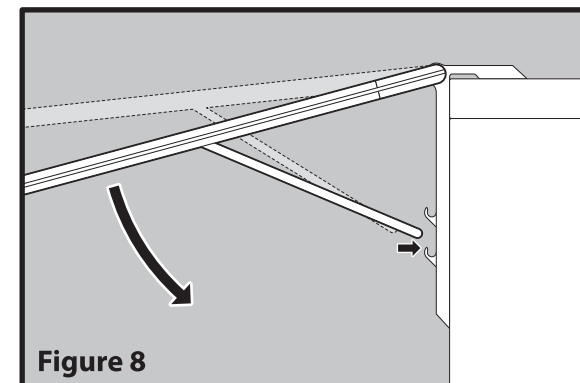

Figure 8